

Immer. Sicher. Dicht.

hauff-
technik®



NEU: HAUSEINFÜHRUNGEN MSH/ESH POLYSAFE

DIE NEUE GENERATION ZUKUNFTSSICHERER HAUSEINFÜHRUNGEN

MSH/ESH POLYSAFE

ERÖFFNEN SIE SICH HÖCHSTE PRODUKTIVITÄT



UND MONTAGESICHERHEIT!

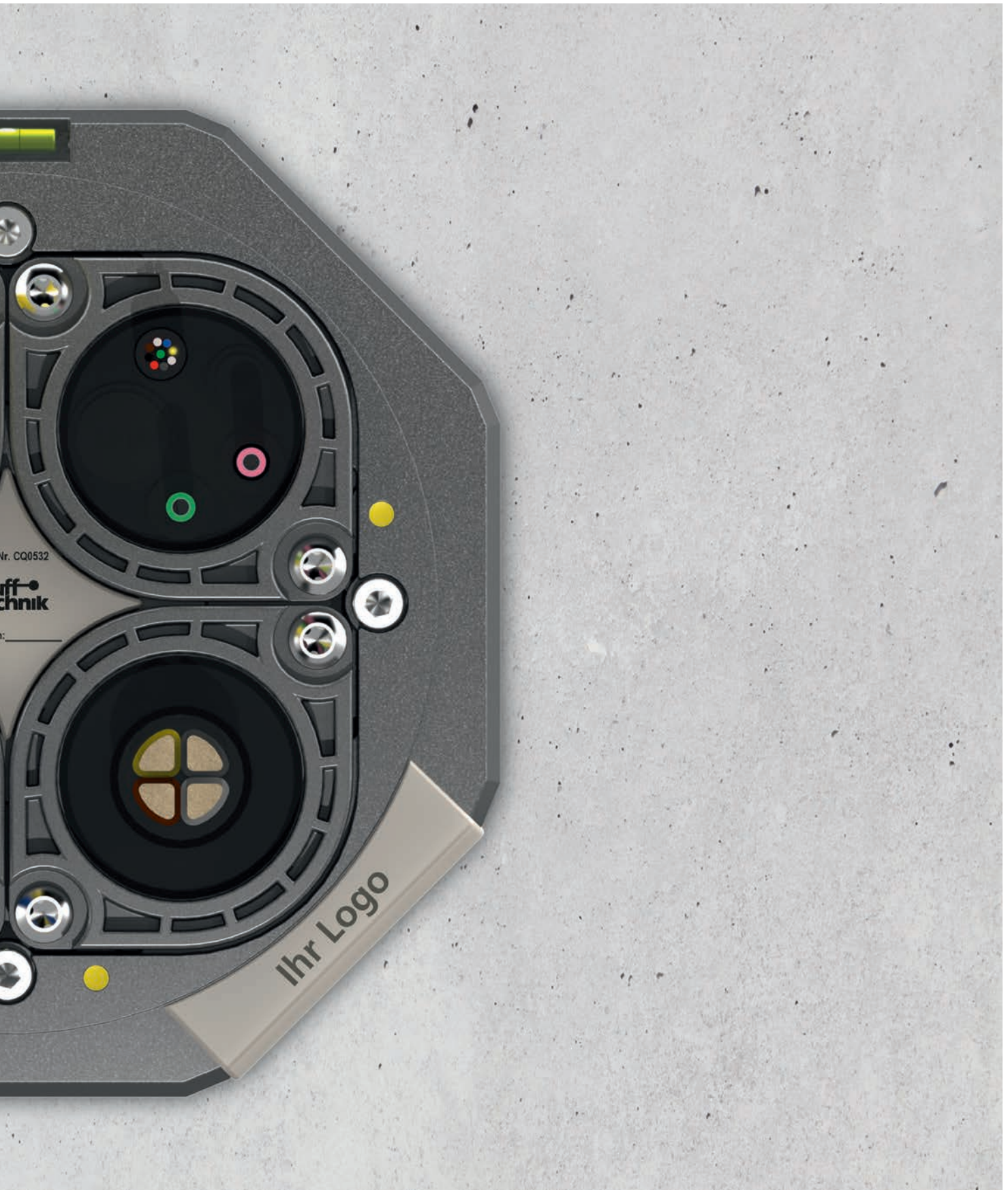

DIE NEUEN HAUSEINFÜHRUNGEN ZUR DIN 18533

Mit der neuen Generation von Einsparten- und Mehrsparten-hauseinführungen setzt Hauff-Technik ganz neue Standards in Sicherheit und Wirtschaftlichkeit.

Die Vorteile des bewährten modularen Systems der Hauseinführungen liegen auf der Hand: Egal, welche Wand, die MSH/ESH PolySafe passt immer.

Die neue PolySafe-Generation erfüllt darüber hinaus die Anforderungen der neuen DIN 18533 für Gebäudeabdichtungen.

Möglich macht dies ein neues Modul als kombiniertes Außendichtelement sowie das Futterrohr, jeweils mit Flansch gemäß der neuen DIN18533.

Neu ist auch der Einsatz eines Hochleistungskunststoffes, mit dem Hauff-Technik seine Fertigungskompetenz in der Spritzgusstechnik untermauert. Und weil unsere Entwicklungsingenieure mitten aus dem Herzen der Praxis kommen, geht die neue MSH PolySafe serienmässig mit einer integrierten Wasserwaage an den Start.

Produktivität und Montagesicherheit - typisch Hauff-Technik!

Weiterentwickelte Sicherheit:

- Die Anforderungen der neuen DIN 18533 werden erfüllt
- Absolut sichere, jahrzehntelang bewährte Dichtungstechnik
- Sichtbare Montagesicherheit durch Prüfventil bei der MSH PolySafe

Überragende Produktivität:

- Neuer Hochleistungskunststoff ermöglicht verbesserte Befestigungstechnik für noch einfachere und sichere Montage
- Keine Kernbohrung und kein zusätzliches Außendichtelement bei der Montage des MSH PolySafe-Futterrohres mehr erforderlich
- Integrierte Libelle in der Frontplatte der MSH PolySafe für schnellere und passgenaue Montage

Eigenschaften und technische Daten:

Der Einbau erfolgt in nur einer Kernbohrung oder einem Futterrohr; die Medienleitungen selbst werden jeweils in einem eigenen Schutzrohr verlegt.

- Für Wandstärken von 130 bis 500 mm stufenlos einstellbar
- Für Kernbohrungen / Futterrohre von 199 bis 203 mm (MSH PolySafe) bzw. von 99 bis 103 mm (ESH PolySafe)
- Gashauseinführungen in den Dimensionen DN 25, DN 32 und DN 40 lieferbar
- Als komplettes System inklusive Rohranschlusset, flexiblen, farbigen Schutzrohren und Manschettenstopfen lieferbar



MSH PolySafe



ESH PolySafe



ESH PolySafe ZAPPO

MSH PolySafe

GRUNDVARIANTEN UND SPARTENDICHTELEMENTE



Innenabdichtung – robustes Vollgummidichtelement, Dichtbreite 30 mm oder 60 mm



Libelle zur Feinjustierung, je nach Einbausituation flexibel einsetzbar



Eingebaute Dichtheitsprüfung für maximale Einbausicherheit



Optische Montagesicherheit durch eingebaute Kontrollöffnungen



Universalabdichtungen für die Sparten Wasser, Telekommunikation, Elektro und Gas

MODULE



Modul 1

Außendichteelement zur Abdichtung in WU-Beton oder in Standard-Futterrohren



Modul 2

Außenflansch zur Einbindung vorhandener Gebäudeabdichtungen nach DIN 18533 -W2.1E



Modul 1.2

Kombiniertes Außendichteelement aus Modul 1 und 2 zur effizienteren Montage nach DIN 18533-W2.1E



Modul 6

Außendichteelement zur Abdichtung in Doppel- / Elementwänden



Modul 6.2

Kombiniertes Außendichteelement aus Modul 6 und 2 zur effizienteren Montage bei Doppel- / Elementwänden nach DIN 18533-W2.1-E

MSH PolySafe-Futterrohr

NEUER STANDARD FÜR MEHRSPARTENHAUSEINFÜHRUNGEN IN DER WAND

Die Verwendung von Futterrohren, an welche die Gebäudeabdichtung direkt angearbeitet werden kann, wird als optimale Lösung in der DIN 18533 empfohlen.

Hauff-Technik setzt mit dem neu entwickelten MSH PolySafe-Futterrohr einen neuen Standard bei Mehrspartenhaufeinführungen zum Einbau in Gebäude mit Keller.

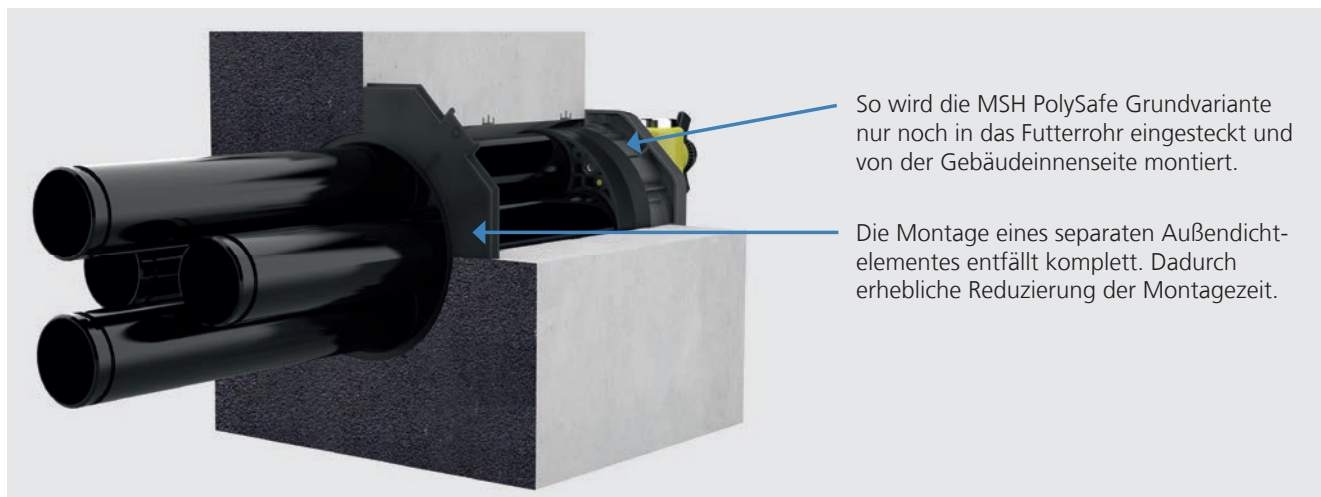
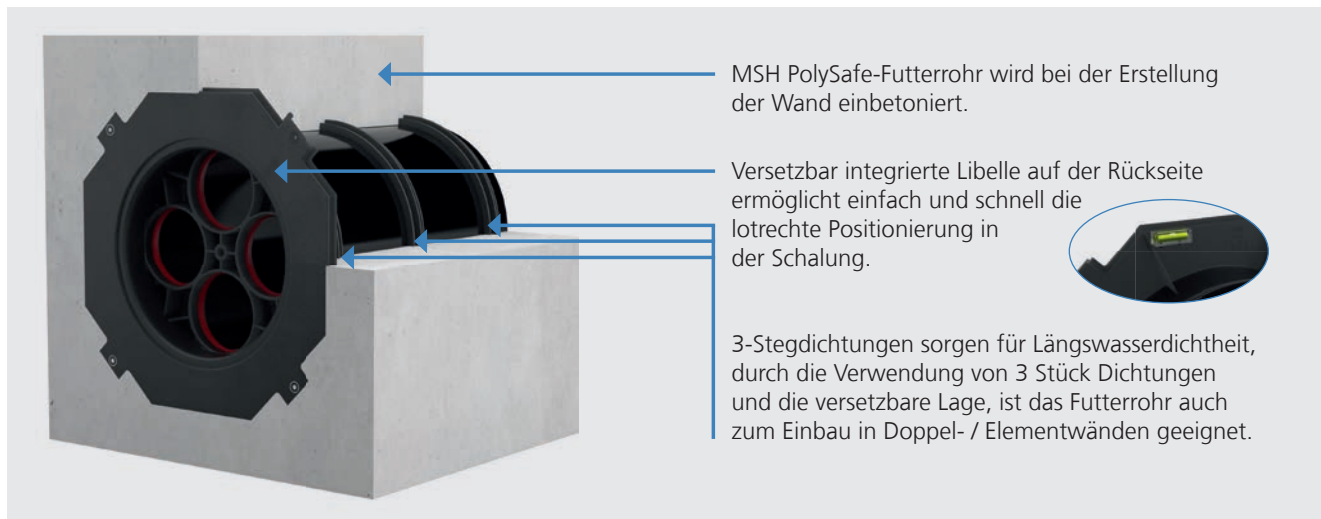

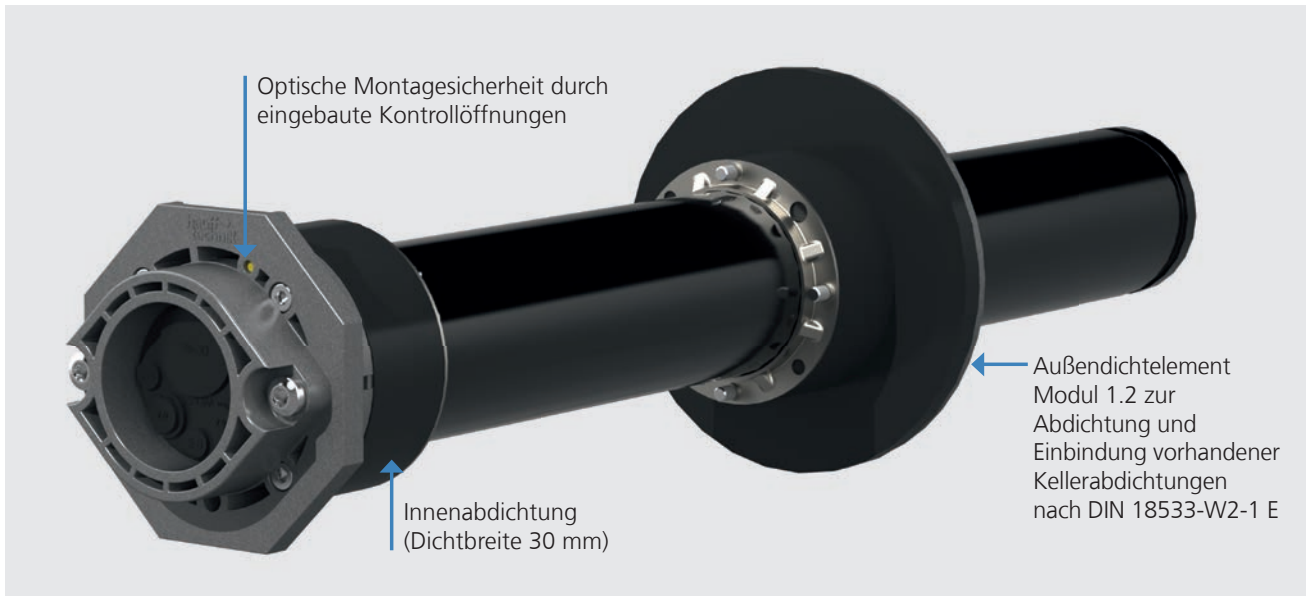

Verschiedene Außenmodule zur Abdichtung in unterschiedlichen Wandarten und zur Einbindung vorhandener Gebäudeabdichtungen verfügbar.

ESH PolySafe ZAPPO

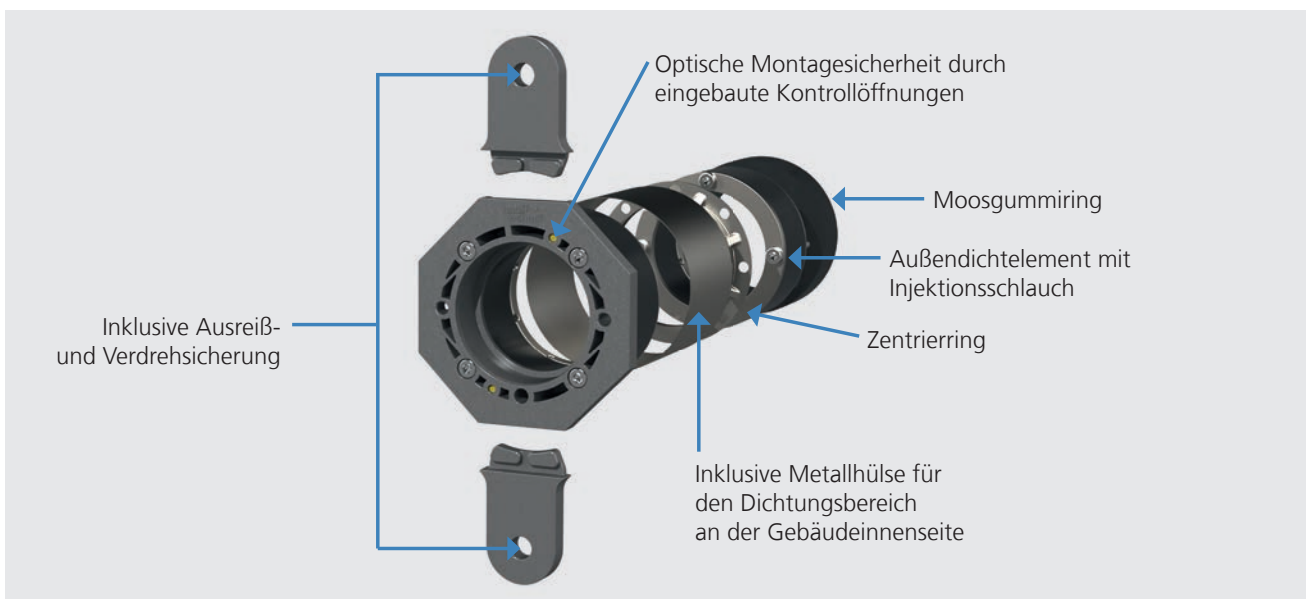

Für weitere Informationen zu den Produktneuheiten besuchen Sie unsere Website www.hauff-technik.de

Immer. Sicher. Dicht.

IMMER HAUFF

Hauff-Technik GmbH & Co. KG

Robert-Bosch-Straße 9
89568 Hermaringen, GERMANY

Tel. +49 7322 1333-0
Fax +49 7322 1333-999

office@hauff-technik.de

Die Angaben in dieser Druckschrift basieren auf unseren derzeitigen technischen Kenntnissen und Erfahrungen. Sie befreien Verarbeiter und Anwender wegen der Fülle möglicher Einflüsse bei der Verarbeitung und Anwendung unserer Produkte nicht von eigenen Prüfungen und Versuchen. Ersatz leisten wir für alle Teile, die durch Materialfehler nicht verwendbar sind. Kein Ersatz für Mängel, die transport- oder lagerbedingt sind oder auf fehlerhaften Einbau und deren Folgen beruhen. Alle Angaben ohne Gewähr.

msh_esh_polysafe_171127